

# Corinex GameNET.Lite Powerline Wall Mount Adapter



## Einleitung

Der Corinex GameNet.Lite Powerline Wall Mount Adapter unterstützt die Übertragung von Video, Sprache und Breitbandinternet über Stromkabel bereits vorhanden im Haus. Mit den Übertragungsraten von bis zu 85 Mbit/s hat der Corinex GameNet.Lite Adapter eine genügende Bandbreite, um Videosignale, wie SDTV (Standard Definition TV) zu streamen, während in derselben Zeit Internetzugang mit hoher Geschwindigkeit in dem ganzen Gebäude geliefert wird.

Ein beliebiges netzwerkfähiges Gerät kann an das Netzwerk angeschlossen werden:

- Computer
- Spielkonsolen
- TV Set-Top-Boxen
- Extender von Medienspieler
- Personal Video Recorder (PVR)
- Digital Video Recorder (DVR)
- Laptops
- Sicherheitskameras

Die Powerline Technologie von Corinex bietet zahlreiche Vernetzungsmöglichkeiten mit schnellen physischen Übertragungsraten von bis zu 85 Mbit/s. Endlich kann man Realzeit Multimedienapplikationen im Netzwerk erstellen, indem keine neue Verkablung hinzugefügt wird: schließen Sie einfach einen Corinex GameNet.Lite Wall Mount Adapter an und ein beliebiges netzwerkfähiges Gerät in dem ganzen Gebäude ist bereit Multimediasignale mit hoher Bandbreite zu empfangen.

Die Prioritätsebenen der Applikationen werden beibehalten was gewährleistet, dass die Applikationen mit Realzeitanforderungen (wie VoIP, Streaming von Video und Netzwerk- oder Online Spiele, usw.) keine Verzögerung, Frame Ausfälle wahrnehmen, selbst wenn andere Benutzer auf demselben Netzwerk große Dateien runterladen, im Internet surfen oder MP3 Dateien runterladen oder hören.

## Hauptmerkmale

- Bis zu 85 Mbit/s Datenrate auf Powerline
- 56-bit DES Verschlüsselung mit Schlüsselmanagement für sichere Powerline Kommunikation
- Orthogonal Frequenz Division Multiplexing (OFDM) mit patentgeschützten Methoden der Signalverarbeitung für eine hohe Datenzuverlässigkeit in Bedingungen mit Störungen auf dem Medium
- 10/100 BaseT Fast Ethernet Schnittstelle
- Kompatibel mit HomePlug 1.0
- Unterstützt QAM 256/64/16, DQPSK, DBPSK und ROBO Modulationsmodelle

## Applikationen

- Distribution von Standard Definition Video
- Online und Netzwerk Spiele
- Distribution von IPTV in einem Haus oder Gebäude
- Sicherheitskameras
- Gemeinsame Nutzung von Breitband Internetzugang
- VoIP Telefonie
- Gemeinsame Nutzung von Dateien und Applikationen

## Lieferumfang

- Corinex GameNet.Lite Powerline Wall Mount Adapter
- CAT5 Ethernetkabel
- CD mit Dokumentation
- Quick Start Anleitung

## Produktspezifikationen

Produktbezeichnung:  
CXP-HTB-W2G NA (Doppelpack Nordamerika)

Bitte beziehen Sie sich auf die Preisliste für eine exakte Produktbezeichnung für Ihre Region.

## Technische Spezifikationen

<b>Standardeinhaltung:</b>	FCC Teil 15 Klasse B CE Kompatibel mit HomePlug 1.0	<b>Verschlüsselung:</b>	56-bit DES
<b>Sicherheitsregulation:</b>	UL	<b>Geschwindigkeit:</b>	Bis zu 85 Mbit/s
<b>Stromeinspeisung:</b>	100-240 V AC, 50/60 Hz	<b>Benutzer Frequenzbereich:</b>	4 – 21 MHz
<b>Stromverbrauch:</b>	2.5 W	<b>Abmessungen:</b>	47 mm L x 103 mm B x 71 mm H
<b>LED Statusanzeigen:</b>	Power on (Strom an), PLC Verbindung/Aktivität, Ethernet Verbindung	<b>Betriebstemperatur:</b>	0 bis 45°C (32 bis 113°F)
<b>Schnittstelle:</b>	10/100 BaseT Fast Ethernet Powerline	<b>Betriebsfeuchtigkeit:</b>	10 bis 90 % nicht kondensierend

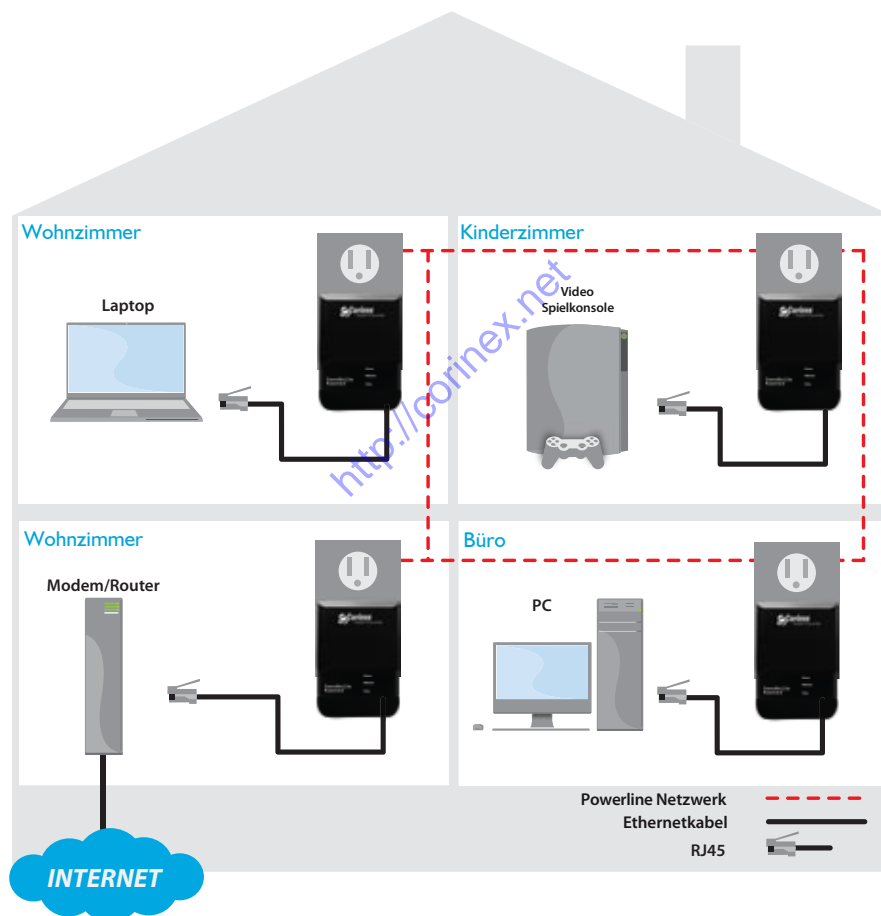

**InTellon**

Corinex Communications Corp.  
1200-570 Granville St.  
Vancouver, BC, V6C 3P1  
Canada  
Tel: +1 604 692 0520  
Fax: +1 604 694 0061  
E-mail: saleslead@corinex.com

Corinex Communications a.s.  
Ambrova 6  
831 01 Bratislava  
Slovak Republic  
Europe  
Tel: +421 2 5921 2000  
Fax: +421 2 5921 2222  
E-mail: sales.lead.eu@corinex.com

Corinex Communications Corp.  
B-2910, Jiahe Huaqiang Building,  
3006 Shennan RD,  
Futian District, Shenzhen,  
China  
Postal Code: 518031  
Tel: +86-755-8367 7675

Corinex ist ein eingetragenes Warenzeichen der Corinex Communications Corp.

Alle Produkt- oder Firmennamen erwähnt hier können Warenzeichen der entsprechenden Besitzer sein.

Der Inhalt dieses Dokuments dient nur zu Informationszwecken, kann ohne Ankündigung geändert werden und stellt keine Verpflichtungen seitens Corinex Communications Corp. dar.

2009-11-04